



USO & MANUTENZIONE
TROFEO 300AC
ABS EURO 4

VOGE ITALIA S.r.l. società a socio unico declina qualsiasi responsabilità per eventuali errori in cui può essere incorsa nella compilazione del presente manuale e si riserva il diritto di effettuare qualsiasi modifica richiesta dallo sviluppo evolutivo del prodotto stesso.

VOGE si riserva il diritto di apportare variazioni tecniche, estetiche o di altra natura senza alcun preavviso.

VOGE ITALIA S.r.l.
Divisione Motori

CHONGQING LONCIN MOTOR CO., LTD.
Place: Baihe Industrial Park, Economic &
Technology
Development Zone, Chingqing, China

VOGE ITALIA S.r.l. società a

DIVISIONE MOTORI - MAZZANO
GIUGNO 2020

VOGE ITALIA PUBLISHING AREA
XXXX

Prodotto fabbricato in Paese extra-UE

TROFEO 300AC

ABS EURO 4



PRESENTAZIONE

Desideriamo ringraziarla per aver preferito un veicolo VOGÉ.

Per mantenere il veicolo sempre in perfetta efficienza le consigliamo di leggere e seguire attentamente le istruzioni contenute in questo manuale. Troverà dettagliate informazioni sulle modalità d'uso e sulla manutenzione del suo TROFEO 300AC. Affinché non decadano le condizioni di garanzia, la invitiamo a rivolgersi esclusivamente alle Officine Autorizzate VOGÉ e ad esigere sempre ricambi originali VOGÉ. Per tutte le informazioni in merito alla garanzia del suo TROFEO 300AC la invitiamo a leggere con cura il libretto di garanzia.

Ricordiamo che la versione aggiornata di questo libretto di Uso e Manutenzione è sempre disponibile sul sito: **www.VOGEITALY.it**

GENUINE PARTS

Richiedi sempre Ricambi Originali VOGÉ.
Solo con i Ricambi Originali VOGÉ
puoi ricevere un'assistenza tecnica di qualità
che si contraddistingue per affidabilità,
prestazioni e sicurezza costanti nel tempo.

INDICE

INFORMAZIONI

1.1 IDENTIFICAZIONE DEL VEICOLO	6
Numero di telaio	6
Numero di motore	7
1.2 PARTICOLARI	8
1.3 CHIAVI	10
1.4 ETICHETTE	11
1.5 GRUPPO STRUMENTAZIONE	12
1.6 COMANDI	17
Blocchetto multifunzione	17
Bloccasterzo	18
Luci sempre accese	19
Pulsante avviamento	19
Interruttore arresto motore	20
Deviatore luci	21
Comando indicatori di direzione (Frecce)	21
Lampeggio	22
Avisatore acustico (Clacson)	22
1.7 DOTAZIONI	23
Presa USB	23
Vano sottosella posteriore	24
Rimozione sella anteriore	24
Poggiatesta passeggero	25

Poggiatesta pilota	25
Cavalletto laterale	26
Specchi retrovisori	28
Regolazione ammortizzatore posteriore	29
Accessori e modifiche	30
1.8 SCHEDA TECNICA	32

USO

2.1 SICUREZZA DI GUIDA	36
Equipaggiamento	36
Metodo di guida	37
Carico	38
Trasporto passeggero	39
2.2 AVVIAMENTO	40
Avviamento elettrico	40
2.3 GUIDA	42
Partenza	42
Cambio marce	43
2.4 COME FERMARSI	46
2.5 SISTEMA ANTIBLOCCAGGIO ABS	48
2.6 RODAGGIO	50



MANUTENZIONE

3.1 CONTROLLI PRE-GUIDA	54	Lubrificazione generale	71
Controllo olio motore	54	Pulizia	71
Rabbocco olio motore	55	Ispezione filtro aria	72
Rifornimento di carburante	57	Sostituzione olio motore	73
Controllo acceleratore	59	Regolazione acceleratore	76
Controllo sterzo	59	Regolazione leva frizione	77
Controllo ammortizzatori	60	Regolazione leva freno anteriore	78
Controllo freni	61	Regolazione cambio marce	79
Controllo liquido refrigerante	62	Ispezione candele	80
Controllo luce di arresto	64	Ispezione batteria	81
Controllo indicatori di direzione	64	Sostituzione fusibili	84
Controllo specchi retrovisori	64	3.3 IN CASO DI GUASTO	86
Controllo pneumatici	65	TAVOLA DI MANUTENZIONE	87
Controllo fanali	66	INDICE ANALITICO	89
Controllo contachilometri	66		
Controllo avvisatore acustico	66		
Controllo generale	66		
Controllo catena di trasmissione	67		
Regolazione catena di trasmissione	68		
Lubrificazione e pulizia catena di trasmissione	69		
3.2 MANUTENZIONE PERIODICA	70		





TROFEO 300AC
ABS EURO 4

INFORMAZIONI >

1.1 IDENTIFICAZIONE DEL VEICOLO

NUMERO DI TELAIO

Il numero di telaio è punzonato sul lato destro del veicolo, sulla parte iniziale del telaio, in prossimità del canotto dello sterzo, all'interno.

Controllare che il numero di telaio letto coincida con quello presente sui documenti di circolazione e riportato sul libretto

--	--	--	--	--	--	--	--	--	--	--	--	--	--	--	--	--	--	--	--





NUMERO DI MOTORE

Il numero di motore è punzonato sul carter motore sinistro del veicolo.

Riportare qui di seguito il numero di motore del proprio veicolo.



--	--	--	--	--	--	--	--	--	--	--	--	--	--	--	--	--	--

INFORMAZIONI

1.2 PARTICOLARI





Faro posteriore

Marmitta

Freno a disco posteriore

Poggiapiedi passeggero

Leva freno posteriore



Leva freno anteriore

Blocchetto avviamento



1.3 CHIAVI

Il veicolo viene fornito di una chiave (e di un suo duplicato), che serve per:

- interruttore avviamento
- bloccasterzo
- apertura tappo carburante
- apertura sella

ATTENZIONE!

Conservare il duplicato della chiave separatamente dal veicolo.



1.4 ETICHETTE

Sul veicolo sono presenti alcune etichette da leggere con molta attenzione in quanto contengono importanti informazioni per la sicurezza e le prestazioni del veicolo stesso.

ATTENZIONE!

- Il mancato rispetto di tali avvertimenti vi esporrà a pericolosi rischi e potrà compromettere la vostra incolumità e quella degli altri.
- Non rimuovere nessuna etichetta.



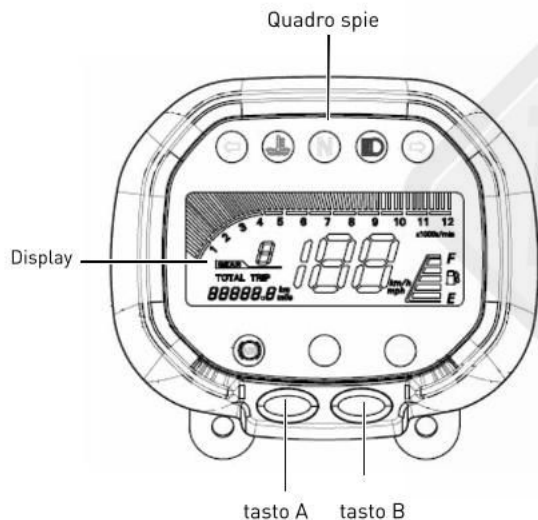

1.5 GRUPPO STRUMENTAZIONE

Il gruppo strumentazione di TROFEO 300AC è costituito da un display multifunzione, da un quadro spie e dai tasti "A" e "B".

Con la chiave di avviamento su "ON" il display digitale si accende facendo un check di tutte le funzioni, con il settaggio luminosità impostato nell'ultima accensione.

La luminosità del display è regolabile scegliendo tra tre colori, (premendo il tasto B) e tre livelli di intensità per ogni colore (tenendo premuto a lungo il tasto B).

ATTENZIONE!

- Per motivi di sicurezza effettuare il passaggio da una funzione all'altra del display o il cambio di unità di misura solo quando il veicolo è fermo. Togliere le mani dal manubrio è contro il Codice della Strada e riduce la capacità di controllo del veicolo.
- Per evitare di danneggiare la strumentazione non lavarla con acqua ad alta pressione. Evitare inoltre di pulire la strumentazione con benzina o etanolo che potrebbero causare crepe o sbiadimento del colore.

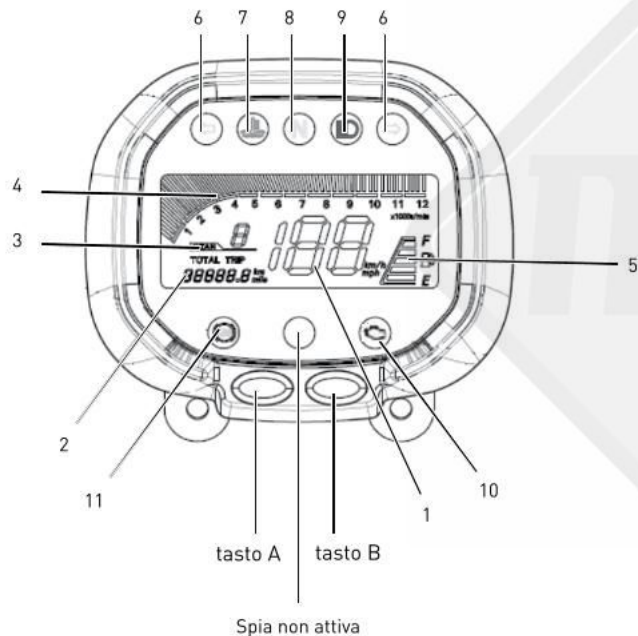

1) TACHIMETRO

Indica la velocità in km/ora.

2) CONTACHILOMETRI "TOTAL"/"TRIP"

Indica la distanza totale o parziale percorsa (in km).

Visualizzazione

Per visualizzare la distanza totale ("TOTAL") o parziale ("TRIP") premere brevemente il tasto A.

Azzeramento del contachilometri parziale "TRIP"

Nella visualizzazione "TRIP" premere a lungo il tasto A fino all'azzeramento dei chilometri.

3) INDICATORE MARCIA INSERITA

Con la chiave su "ON" indica la marcia inserita attraverso il selettore cambio marce (ad eccezione della posizione folle "N").

4) CONTAGIRI

Indica il numero di giri al minuto del motore (il valore di ogni barra è da moltiplicare per 1000 giri).

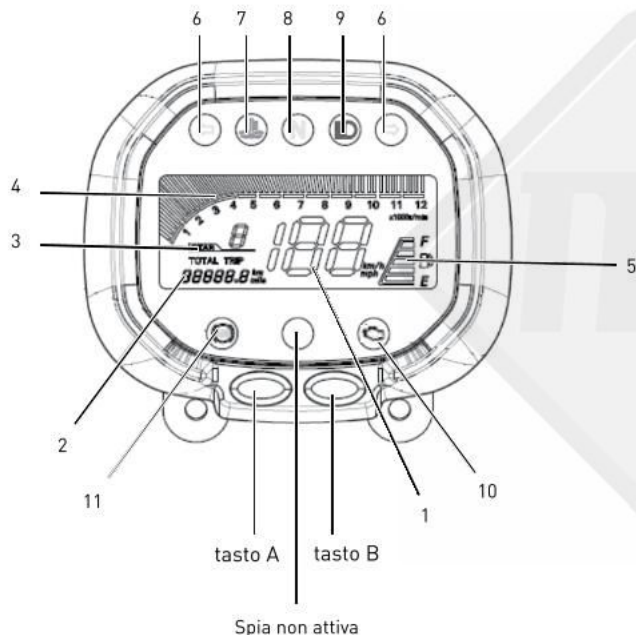

5) INDICATORE LIVELLO CARBURANTE

Mostra la quantità di carburante contenuta nel serbatoio che, in condizioni normali, è compresa tra la prima e la quinta barra (livelli "E" e "F"). Quando la spia "E" o la prima barra iniziano a lampeggiare rifornirsi al più presto di carburante.

Un livello insufficiente di carburante può causare problemi di avviamento del motore e danni della pompa carburante.

6) SPIA INDICATORI DI DIREZIONE

Lampeggia quando sono in funzione gli indicatori di direzione.

ATTENZIONE!

L'indicatore lampeggia con maggiore frequenza per segnalare un eventuale guasto della lampada che rimane spenta.

7) SPIA TEMPERATURA LIQUIDO REFRIGERANTE

Se la spia rimane accesa dopo l'avviamento o si accende durante la guida significa che la temperatura del liquido refrigerante è eccessiva.

In tal caso arrestare immediatamente il motore e lasciarlo raffreddare per circa 10 minuti.

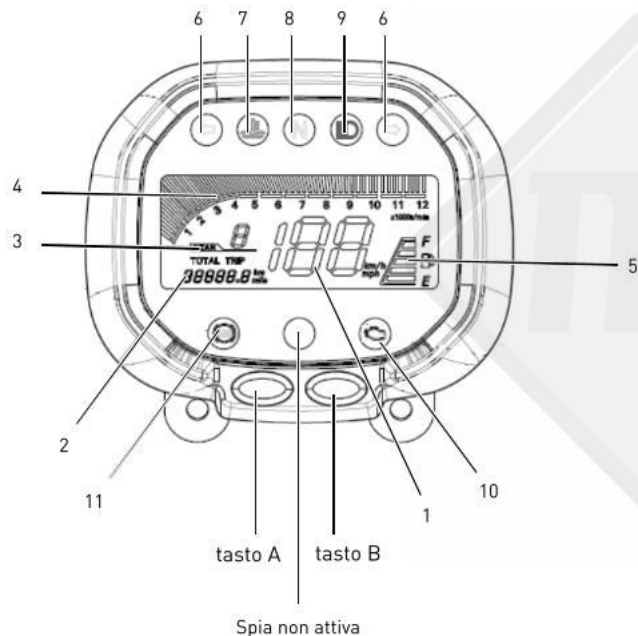

ATTENZIONE!

Se il problema persiste rivolgersi ad un'officina autorizzata **VOGE** prima possibile per evitare danni al motore.

8) SPIA CAMBIO FOLLE

La spia si accende quando il cambio è in posizione di folle.

9) SPIA ABBAGLIANTI

La spia si accende quando la luce abbagliante è in funzione.

ATTENZIONE!

Non utilizzare la luce abbagliante se si incrociano altri veicoli.

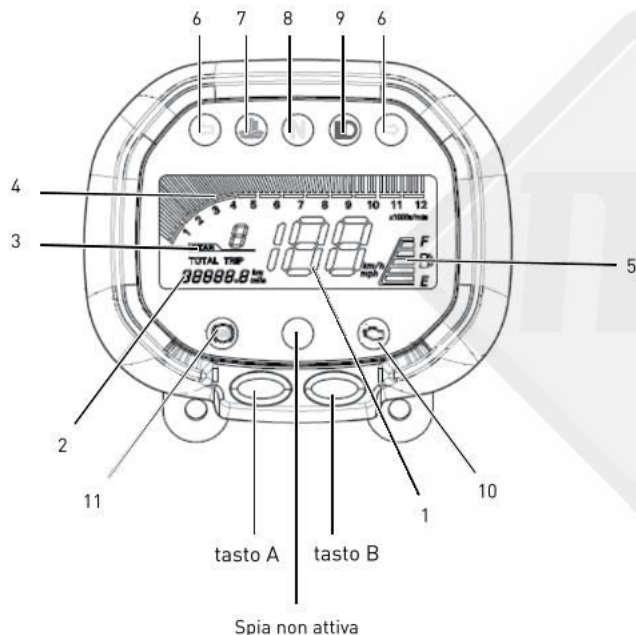

10) SPIA CONTROLLO INIEZIONE

All'avviamento la spia si accende per il controllo del funzionamento del sistema ad iniezione. Se rimane accesa dopo l'avviamento del veicolo o si accende durante la guida rivolgersi ad un'officina autorizzata **VOGE** per un controllo prima possibile.

11) SPIA "ABS"

La spia si accende all'accensione per controllare il corretto funzionamento dell'impianto antibloccaggio (ABS) e si spegne quando si supera la velocità di 5 km/h.

Se la spia rimane accesa dopo l'avviamento o si accende durante la guida è possibile che l'ABS non funzioni correttamente e verrà disattivato.

L'impianto frenante convenzionale continuerà a funzionare normalmente.

ATTENZIONE!

- In caso di malfunzionamento della spia ABS recarsi quanto prima da un'officina autorizzata **VOGE**
- Sempre in caso di malfunzionamento della spia ABS ricordarsi di prestare attenzione a non provocare il bloccaggio delle ruote durante frenate di emergenza.



1.6 COMANDI

BLOCCHETTO MULTIFUNZIONE

Il blocchetto multifunzione ha tre funzioni principali:

- ON** Il motore e le luci possono funzionare.
La chiave non può essere tolta.
- OFF** Il motore e le luci non possono funzionare.
La chiave può essere tolta.
- LOCK** Lo sterzo è bloccato.
Il motore e le luci non possono funzionare.
La chiave può essere tolta.

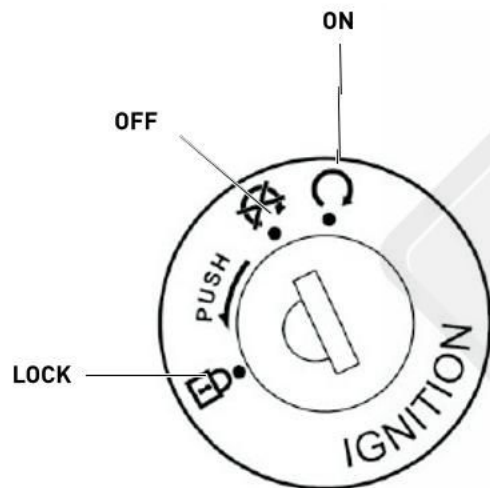

ATTENZIONE!

- Non ruotare mai l'interruttore di avviamento su "OFF" durante la marcia, ciò può causare incidenti.
- Bloccare sempre lo sterzo quando il motociclo viene parcheggiato per evitare l'uso non autorizzato del veicolo.

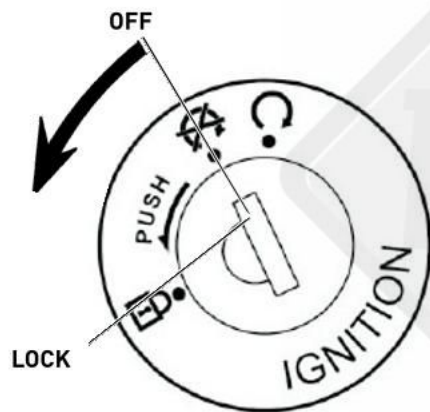

BLOCCASTERZO

Bloccaggio

Girare completamente il manubrio verso sinistra. Dalla posizione "OFF" tenendo premuta la chiave girare sulla posizione "LOCK". Per facilitare l'inserimento del bloccasterzo muovere leggermente il manubrio mentre si ruota la chiave.

Sbloccaggio

Premendo girare la chiave su "OFF" e il bloccasterzo si disinserisce automaticamente.

ATTENZIONE!

- Dopo l'operazione di bloccaggio provare a girare delicatamente il manubrio per assicurarsi che lo sterzo sia effettivamente bloccato.
- Non girare mai la chiave sulle posizioni "OFF" o "LOCK" durante la guida.
- Bloccare lo sterzo ed estrarre la chiave durante il parcheggio per evitare l'uso non autorizzato del veicolo.



LUCI SEMPRE ACCESE

Questo veicolo è dotato di un sistema di accensione automatica delle luci quando la chiave è su "ON".

ATTENZIONE!

Non lasciare la chiave su "ON" a motore spento per più di 3 minuti per evitare di scaricare la batteria.



Pulsante avviamento

PULSANTE AVVIAMENTO





Per avviare il motore premere il pulsante di avviamento situato sul manubrio destro.

ATTENZIONE!

Per le istruzioni da seguire nella fase di avviamento fare riferimento a pag. 40.



INTERRUTTORE ARRESTO MOTORE

-  Il motore non può funzionare
-  Il motore può funzionare

ATTENZIONE!

Normalmente l'interruttore deve essere nella posizione "○" e deve essere posizionato su "⊗" solo per spegnere il motore in caso d'emergenza.

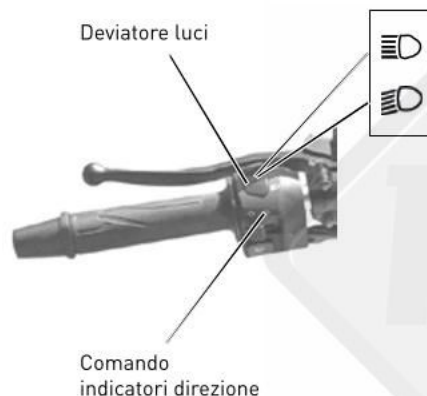

DEVIATORE LUCI



Luce abbagliante: illumina la strada in profondità.



Luce anabbagliante: illumina la strada di fronte al veicolo.

COMANDO INDICATORI DI DIREZIONE (FRECCHE)

Azionare il comando per far lampeggiare gli indicatori di direzione.



per girare a destra



per girare a sinistra

Premere sulla leva del comando per disattivare gli indicatori di direzione.

ATTENZIONE!

La freccia non si disattiva automaticamente dopo aver effettuato la svolta.

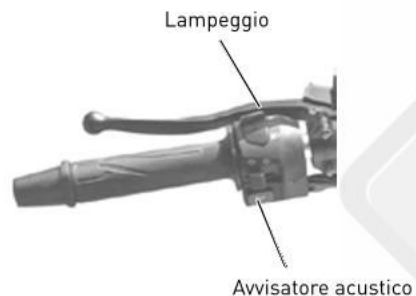

LAMPEGGIO

PASSING Lampeggio diurno: premere l'interruttore per il lampeggio.

AVISATORE ACUSTICO (CLACSON)



Premere il pulsante per far suonare l'avvisatore acustico con la chiave su "ON".

1.7 DOTAZIONI

PRESA USB

Il veicolo è dotato di una presa a USB, situata a destra del blocchetto multifunzione, utile per la ricarica di un dispositivo elettronico a bassa potenza, da effettuare solo se il motore è acceso.

Specifiche Uscita: DC 5V 1A

- a** Sollevare il tappo in gomma.
- b** Inserire la presa del carica batterie nel dispositivo elettronico e nell'apposita presa USB.



Presa USB

ATTENZIONE!

- Chiudere il tappo della presa se non viene utilizzata.
- Utilizzare la presa USB per la ricarica solo a motore acceso per evitare di scaricare la batteria del veicolo.
- Utilizzare la presa USB per la ricarica di un dispositivo elettronico compatibile con le specifiche della presa stessa per evitare danni all'impianto elettrico.
- Leggere attentamente le istruzioni del carica batterie del vostro dispositivo elettronico per non danneggiarlo. Eventuali danni causati al carica batterie non sono coperti da garanzia.



Serratura apertura
sella posteriore

VANO SOTTOSELLA POSTERIORE

Per accedere al vano sottosella posteriore inserire la chiave di avviamento nella serratura situata sul lato sinistro del veicolo, sotto la sella.

Apertura

Alzare e tirare verso l'esterno la sella posteriore. In questo vano è contenuto il kit di attrezzi in dotazione al veicolo.

Chiusura

Riposizionare la sella nella sua sede e spingere verso il basso fino al completo bloccaggio dei perni di chiusura.

RIMOZIONE SELLA ANTERIORE

Per la rimozione della sella anteriore aprire il vano sottosella posteriore (fare riferimento al paragrafo precedente), rimuovere le due viti del fermo sella e sfilare verso l'esterno la sella stessa..
Per la reinstallazione procedere in senso inverso.



Viti fermo
apertura
sella anteriore



POGGIAPIEDI PASSEGGERO

Come utilizzarlo

Per estrarre il poggiatesta tirarlo verso l'esterno.

ATTENZIONE!

Spingere delicatamente il poggiatesta nella sua sede se non utilizzato.

POGGIAPIEDI PILOTA

ATTENZIONE!

Il poggiatesta è dotato di una molla che ne consente la chiusura automatica in caso di urto.



Poggiatesta passeggero

Poggiatesta pilota



Cavalletto laterale abbassato

CAVALLETTO LATERALE

Il veicolo è dotato di un cavalletto laterale solo per soste su terreni solidi e in piano.

Un interruttore interrompe il circuito di avviamento quando il cavalletto laterale è abbassato e una marcia diversa dal folle è inserita.

Come utilizzarlo

- a** Spegnere il motore e scendere dal motociclo.
- b** Estrarre il cavalletto laterale e contemporaneamente appoggiare il motociclo sul cavalletto.
- c** Ruotare completamente il manubrio verso sinistra e assicurarsi che il veicolo sia stabile.

ATTENZIONE!

- In caso di parcheggio in salita posizionare il veicolo con la ruota anteriore verso la salita ed inserire la prima marcia del cambio.
- Il cavalletto laterale non è progettato per sostenere un carico oltre a quello del veicolo.
- Con il cavalletto laterale abbassato il motore si avvia solo con il cambio marce in posizione di folle.



- Con il cavalletto laterale ritratto, tirando la leva della frizione, il motore si avvia in qualunque marcia del cambio.
- Abbassando il cavalletto laterale il motore si spegne se è inserita una marcia diversa dal folle.
- Non lasciare il motociclo sul cavalletto laterale in zone di passaggio: lo motociclo potrebbe cadere.



SPECCHI RETROVISORI

TROFEO 300AC è provvisto di specchi retrovisori che possono essere regolati in base alle esigenze di guida.

Regolazione specchio

E' possibile regolare l'inclinazione dello specchio (1) manualmente finchè non sia raggiunta la posizione ottimale.

Regolazione stelo

E' possibile regolare l'inclinazione dello stelo di ogni specchio nel modo seguente:

- allentare il dado (3) per regolare lo stelo (2) in base alla posizione desiderata.
- riavvitare il dado (3).



ATTENZIONE!

- Per motivi di sicurezza non effettuare la regolazione degli specchi durante la guida.
- Prima della partenza ricordarsi di regolare entrambi gli specchi nella posizione adeguata per consentire una perfetta visibilità durante la guida.



Regolazione
posizioni

REGOLAZIONE AMMORTIZZATORE POSTERIORE

Per adattare il comportamento del veicolo alle condizioni di carico l'ammortizzatore posteriore è regolabile nel pre-carico della molla.

Consigli di utilizzo

E' possibile regolare l'ammortizzatore in diverse posizioni tra un minimo (consigliata per uso singolo) ed un massimo (consigliata per uso con passeggero e carico).

Regolazione

Utilizzando una chiave apposita variare il precarico dell'ammortizzatore (ruotare in senso orario per ridurre il precarico, ruotare in senso antiorario per aumentare il precarico).

ATTENZIONE!

Assicurarsi che il fermo della regolazione sia correttamente inserito nella cava presente sulla ghiera di regolazione.

ACCESSORI E MODIFICHE

L'utilizzo di accessori non originali **VOGE** o modifiche al veicolo possono influire negativamente sulla sicurezza e sul funzionamento dello stesso.

VOGE non assume alcuna responsabilità riguardo a scelta, installazione ed uso di accessori non originali: i relativi danni conseguenti al veicolo non sono quindi coperti da garanzia.

Nel caso di installazione di un accessorio, accertarsi che esso:

- non copra i sistemi di illuminazione,
- non riduca la distanza dal suolo del veicolo o il suo angolo di inclinazione,
- non ostacoli il libero movimento delle sospensioni,
- non impedisca una corretta posizione di guida,
- non interferisca con l'uso di qualsiasi comando.

Si raccomanda la massima attenzione sia al sistema di fissaggio di eventuali accessori, sia a non superare il massimo carico ammissibile stabilito da **VOGE**.

In particolare guidare con molta cautela nel caso in cui sul vostro motociclo sia montato un parabrezza maggiorato: quest'ultimo genera delle forze aerodinamiche che possono influire sulla stabilità del veicolo; attenersi quindi alle indicazioni fornite dal costruttore del parabrezza stesso.



TROFEO 300AC
ABS EURO 4

Si raccomanda, inoltre, di non asportare alcun particolare originale e di non alterare il veicolo in nessun modo poiché tali modifiche potrebbero causare problemi di manovra, stabilità e frenata del veicolo oltre a renderlo non più idoneo alla circolazione su strade pubbliche.



1.8 SCHEDA TECNICA

VOGE TROFEO 300AC

dim (L x l x h)	2025 x 830 x 1135 mm	avviamento	elettrico
massa	159 kg massa a vuoto	freno anteriore	doppio disco con ABS
telaio	tubi di acciaio alto resistenziale	freno posteriore	disco con ABS
interasse a carico	1360 mm	cerchi	ant. 2,75 x 17" post. 4,00 x 17"
sospensione ant.	forcella upside-down	pneumatico anteriore	110/70ZR17 (**)
sospensione post.	ammortizzatore singolo regolabile	pneumatico posteriore	150/60ZR17 (**)
motore - tipo	VOGE YF300	velocità massima	125 km/h
disposizione e ciclo	monocilindrico fronte marcia, 4 tempi	candela	BOSCH-BR8RC
distribuzione	DOHC, 4 valvole	alimentazione	iniezione elettronica
raffreddamento	a liquido	carburante	benzina verde compatibile E5
alesaggio x corsa	78 x 61,2 mm	serbatoio carburante	15 Litri
cilindrata	292 cm ³	lubrificazione	forzata
rapp. compressione	11:1	olio cambio	1,4 Litri con cambio filtro
potenza massima	18,2 kW a 8500 giri/min	frizione	multidisco in bagno d'olio
coppia massima	23 Nm a 6500 giri/min	cambio	manuale a 6 marce
livello emissioni	EURO 4	trasmissione primaria	ingranaggi
emissioni CO₂	66 g/km (*)	trasmissione finale	a catena
consumo carburante	34 km/l (*)		

(*) Dati da test omologativi VOGÉ secondo ciclo WMTC, senza passeggero e senza accessori opzionali. I dati del consumo carburante dipendono da molti fattori legati al tipo di utilizzo del veicolo: stile di guida, stato dei pneumatici (pressione, usura, manutenzione,...), presenza di carico e/o accessori, condizioni meteorologiche, stradali,...

(**) Per i dettagli sugli indici di carico e di velocità dei pneumatici fare riferimento a quanto specificato sul libretto di circolazione del veicolo.



TROFEO 300AC
ABS EURO 4







TROFEO 300AC
ABS EURO 4



USO >

2.1 SICUREZZA DI GUIDA

Rilassarsi ed indossare abiti adeguati sono i punti chiave per una guida sicura.

Osservare le regole della circolazione stradale, concentrarsi nella guida ed avere prudenza è essenziale per prevenire incidenti. Essere in buone condizioni fisiche è fondamentale per controllare al meglio il veicolo.

Farmaci, droghe e alcool rendono rischiosa la guida.

ATTENZIONE!

Prima di porsi alla guida dello motocicletto effettuare i controlli pre-guida.

EQUIPAGGIAMENTO

Indossare sempre indumenti adeguati. Allacciare i polsini per evitare che possano impigliarsi nelle leve dei freni. Indossare il casco ed allacciarlo correttamente. E' consigliabile l'utilizzo di guanti protettivi di tipo motociclistico.

Il manubrio va impugnato saldamente con entrambe le mani. E' molto pericoloso guidare lo motocicletto con una mano sola.

ATTENZIONE!

- Evitare di indossare abiti troppo larghi o lunghi per prevenire situazioni di pericolo.
- Non toccare la marmitta durante la guida e per almeno 10 minuti dopo aver spento il motore.
- Per evitare il pericolo di incendio non parcheggiare in prossimità di sostanze infiammabili o erba secca.



METODO DI GUIDA

Sedersi in una posizione corretta che permetta di controllare propriamente tutte le funzioni dello motocicletto.

La sicurezza dei veicoli a due ruote è influenzata dalla posizione di guida. Il conducente deve occupare la parte centrale della sella. Una posizione troppo arretrata provoca un alleggerimento della ruota anteriore che può far sbandare il veicolo.

Evitare manovre brusche che potrebbero far perdere il controllo del veicolo.

Prestare la massima attenzione alle condizioni della strada. In caso di strade con buche ed ondulazioni del manto moderare la velocità ed evitare di irrigidirsi.

ATTENZIONE!

Il manubrio va sempre impugnato saldamente con entrambe le mani, come impone il Codice della Strada. E' molto pericoloso, infatti, guidare il motocicletto con una mano sola.



CARICO

Il comportamento del veicolo varia quando vengono trasportati oggetti. Un eccesso di carico può provocare oscillazioni dello sterzo e compromettere la sicurezza di guida.

ATTENZIONE!

- Non mettere alcun tipo di strofinaccio tra la carrozzeria ed il motore perché farebbe surriscaldare il motore.
 - Non trasportare oggetti al di fuori degli spazi predisposti per evitare incidenti o danni alla carrozzeria.
-



TRASPORTO PASSEGGERO

Per il trasporto di un passeggero utilizzare esclusivamente la parte posteriore della sella.

Ricordarsi che il conducente ha la responsabilità di istruire il passeggero sulle modalità di salita e discesa dal veicolo. Inoltre il guidatore è il primo a salire e l'ultimo a scendere dal veicolo al fine di regolare la stabilità e l'equilibrio del veicolo stesso.

Salita

- Il conducente, dopo essere salito sul veicolo tiene entrambi i piedi a terra per mantenere il veicolo in equilibrio.
- Il passeggero sale sempre dal lato sinistro del veicolo, dopo aver estratto e utilizzato l'apposito poggiatesta.

Discesa

- Il conducente, dopo aver arrestato il veicolo, tiene entrambi i piedi appoggiati a terra per mantenere il veicolo in equilibrio.
- Il passeggero scende sempre dal lato sinistro muovendosi con cautela per non sbilanciare il veicolo.



Poggiatesta passeggero

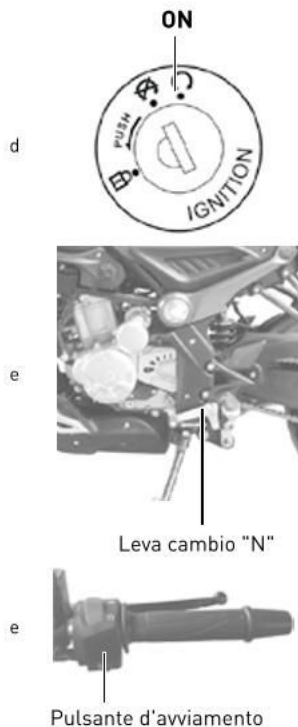

2.2 AVVIAMENTO

AVVIAMENTO ELETTRICO

- a Salire sul veicolo dal lato sinistro e sedersi in posizione sicura e confortevole. Mantenere entrambi i piedi al suolo per non perdere l'equilibrio.
- b Sollevare il cavalletto laterale.
- c Assicurarsi che l'interruttore di arresto motore sia su "○" ed il bloccasterzo non sia inserito.
- d Girare la chiave di avviamento su "ON".
- e Posizionare il cambio in folle (la spia N sarà accesa) e, tirando a fondo la leva della frizione, premere il pulsante di avviamento.

Questo modello è dotato di iniezione elettronica. Per avviare il motore non è necessario ruotare il comando dell'acceleratore.

ATTENZIONE

- Rilasciare il pulsante di avviamento nell'istante in cui il motore si avvia.
- Non premere il pulsante di avviamento quando il motore è in funzione, altrimenti il motore potrebbe danneggiarsi.



Per evitare di scaricare la batteria non tenere premuto il pulsante di avviamento per più di 5 secondi consecutivi.

Se il motore non parte entro 5 secondi, rilasciare il pulsante ed attendere 10 secondi circa prima di riprovare ad avviare il motore.

ATTENZIONE

- Con il cavalletto laterale estratto il motore può essere avviato solo se il cambio è in folle, se si tenta di inserire una marcia il motore si spegne.
- Assicurarsi che il cavalletto laterale sia completamente chiuso prima della partenza.
- I gas di scarico sono altamente tossici. Non avviare mai il veicolo in locali chiusi o non ben ventilati.

Sistema automatico arresto motore

TROFEO 300AC è dotato di un sistema automatico di arresto del motore e interruzione del flusso di carburante nel caso in cui il veicolo si ribalti. Prima di riavviare il motore posizionare la chiave su "OFF" e poi su "ON".

2.3 GUIDA

PARTENZA

1 Avviare il motore

Ritrarre il cavalletto laterale ed avviare il motore seguendo le indicazioni del paragrafo precedente.

ATTENZIONE

Mantenere tirata la leva del freno anteriore fino al momento della partenza.

2 Partenza

Con la manopola acceleratore completamente chiusa e il motore al minimo tirare completamente la leva frizione.

Inserire la prima marcia spingendo verso il basso la leva cambio.

Rilasciare la leva del freno anteriore.

Rilasciare lentamente la leva frizione e contemporaneamente accelerare moderatamente, il veicolo inizierà ad avanzare.

ATTENZIONE

Il rilascio troppo brusco o rapido della leva frizione può causare l'arresto del motore e l'impuntamento del veicolo.



Non accelerare bruscamente durante la partenza per non perdere il controllo del veicolo.

3 Accelerare dolcemente

a Rotazione La velocità aumenta.

Alla partenza o in prossimità di una salita ruotare la manopola gradualmente per aumentare la potenza erogata dal motore.

b Ritorno La velocità diminuisce.

In caso di emergenza il ritorno va effettuato il più rapidamente possibile.

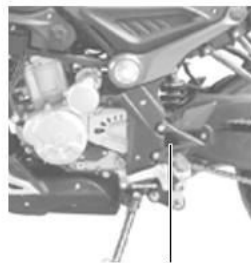
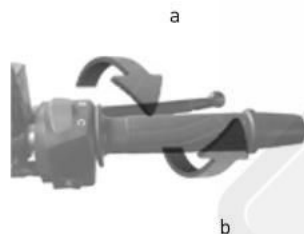

Leva del cambio



CAMBIO MARCE

Il veicolo è dotato di un cambio a sei rapporti disposti come in figura. Utilizzare il corretto rapporto in funzione delle condizioni di guida.

Passaggio al rapporto superiore

Rilasciare la manopola acceleratore, tirare la frizione, sollevare la leva del cambio, rilasciare la frizione e accelerare.

Passaggio al rapporto inferiore (scalata)

Rilasciare la manopola acceleratore, se necessario azionare le leve freno per ridurre la velocità.

Tirare la frizione, abbassare la leva del cambio e rilasciare la frizione.

ATTENZIONE

Scalare sempre una marcia alla volta ed alla velocità corretta per evitare il fuorigiri del motore e l'impuntamento della ruota posteriore.

Guidare con prudenza

Prima di immettersi nel traffico accendere gli indicatori di direzione e controllare che non sopraggiungano altri veicoli.

Una guida corretta prolunga la vita del vostro veicolo

- Scaldare il motore prima di partire e moderare la velocità a motore freddo.
- Non accelerare bruscamente.
- Non guidare per lunghi tratti a velocità massima.



Evitare frenate brusche o sterzate improvvise

Se usati bruscamente i freni possono far bloccare le ruote del veicolo e causare una situazione di pericolo.

Frenate brusche e sterzate improvvise possono essere causa di scivolate.

Fare attenzione quando la strada è bagnata

L'aderenza su una strada bagnata è minore che su una strada asciutta e lo spazio di frenata aumenta. Moderare la velocità e prestare la massima attenzione.

Moderare la velocità in discesa

In discesa rilasciare l'acceleratore e ridurre la velocità con leggere frenate intermittenti.

ATTENZIONE

Evitare l'uso prolungato dei freni, che possono surriscaldarsi e perdere di efficienza.

2.4 COME FERMARSI

1 In prossimità del punto di fermata

Azionare gli indicatori di direzione, controllare che non stiano sopraggiungendo altri veicoli e fermare il veicolo dolcemente. Per fermarsi rilasciare la manopola dell'acceleratore e frenare dolcemente con entrambi i freni.

2 Quando il veicolo è fermo

Disinserire gli indicatori di direzione e girare la chiave su "**OFF**" per spegnere il motore.

ATTENZIONE

Non girare mai la chiave su "**OFF**" quando il veicolo è in movimento. Il mancato funzionamento dell'impianto elettrico potrebbe provocare situazioni di pericolo.

3 Parcheggio

Scendere dal lato sinistro del veicolo ed estrarre il cavalletto laterale.

Parcheggiare sempre il motociclo su superfici piane ed in posizione tale da non intralciare il traffico. Il veicolo potrebbe cadere se parcheggiato su superfici sconnesse o cedevoli.



4 Bloccare lo sterzo ed estrarre la chiave

Assicurarsi che lo sterzo sia effettivamente bloccato.

5 Accorgimenti parcheggio

L'esposizione ai raggi solari, producendo in alcuni casi un forte calore, può danneggiare la strumentazione e la vernice delle plastiche. Piccoli accorgimenti possono evitare questo inconveniente:

- a** Se possibile, non parcheggiate il veicolo di fronte al sole.
- b** Se necessario, quando il veicolo è parcheggiato al sole, coprire la strumentazione con un panno in modo da proteggerla dai raggi solari.

ATTENZIONE!

- Il danneggiamento di strumentazioni, plastiche, ecc. dovuto al montaggio di parabrezza non originali non è coperto da garanzia.
- Eventuali danni al veicolo dovuti ad un mancato rispetto degli accorgimenti qui specificati non sono coperti da garanzia.

2.5 SISTEMA ANTIBLOCCAGGIO ABS

L'ABS è concepito per prevenire il bloccaggio di entrambe le ruote quando si frena applicando e interrompendo la forza frenante a brevi intervalli.

Quando l'ABS è in funzione (a velocità maggiori di 5 km/h circa) è normale avvertire pulsazioni sulle leve del freno: proseguire normalmente l'azione frenante.

ATTENZIONE

- L'ABS non può compensare condizioni avverse della strada: in caso di liquidi o manto irregolare gli spazi di arresto possono essere superiori a quelli di un sistema tradizionale.
- L'ABS non può controllare il bloccaggio se la ruota scivola lateralmente: quando si sta curvando limitare la forza frenante od evitare di frenare riducendo la velocità prima di entrare in curva.
- L'uso di pneumatici non raccomandati può causare il malfunzionamento dell'ABS e, di conseguenza, un allungamento imprevedibile degli spazi di arresto.
- Quando il voltaggio della batteria è molto basso o se si interrompe l'alimentazione elettrica l'ABS non funziona: in



tal caso la spia lampeggerà.

- In caso di malfunzionamento ricordarsi di prestare attenzione a non provocare il bloccaggio delle ruote durante frenate di emergenza. Rivolgersi al più presto ad un'officina autorizzata **VOGE**.
-

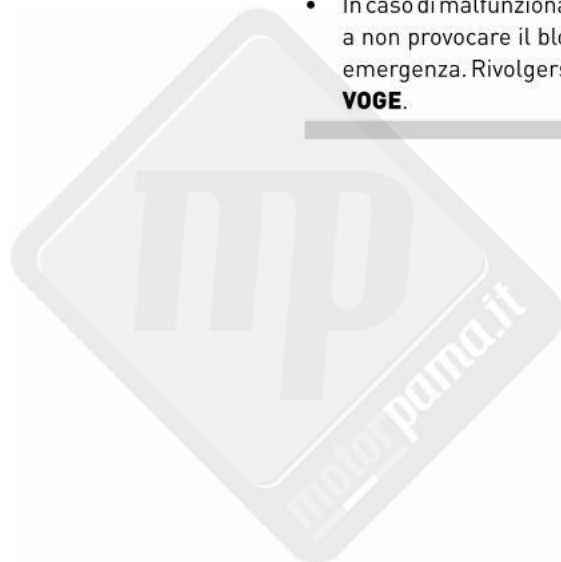

2.6 RODAGGIO

Il periodo di rodaggio è molto importante per l'affidabilità e la durata del veicolo. Seguire scrupolosamente quanto riportato:

- a** Durante i primi 500 km non richiedere mai le massime prestazioni del motore, non utilizzare più di 1/2 dell'acceleratore, evitare lunghe percorrenze a velocità elevata ed in salita, soprattutto con il passeggero.
- b** Dai 500 ai 1000 km non sorpassare mai i 2/3 di apertura del gas.
- c** Dopo i 1000 km aumentare progressivamente la velocità fino ad ottenere le massime prestazioni.

ATTENZIONE!

- Assicurarsi di cambiare l'olio motore secondo la periodicità specificata nella tavola di manutenzione.
- Durante la fase di rodaggio il motore deve assestarsi e trovare quindi l'accoppiamento idoneo dei vari elementi, può essere normale un consumo di olio più elevato dello standard; controllare con maggior frequenza il livello dell'olio motore di quanto indicato nella tabella di manutenzione del veicolo.



TROFEO 300AC
ABS EURO 4







TROFEO 300AC
ABS EURO 4

MANUTENZIONE >

3.1 CONTROLLI PRE-GUIDA

E' bene abituarsi ad effettuare una breve ispezione dello motociclo prima di mettersi alla guida.

Questo controllo quotidiano, oltre ad essere fondamentale per la sicurezza, può evitare danni al veicolo.

Se si riscontra qualche anomalia contattare un punto di assistenza **VOGE** appena possibile.

CONTROLLO OLIO MOTORE

- a** A motore freddo mantenere il veicolo in posizione verticale rispetto al terreno.
- b** Dalla finestrella di ispezione, sul lato destro del veicolo, controllare che il livello dell'olio sia compreso tra il valore minimo e il massimo. Se il livello è prossimo al minimo, rabboccare olio motore.



Finestrella controllo olio



RABBOCCO OLIO MOTORE

- a A motore freddo mantenere il veicolo in posizione verticale rispetto al terreno.
- b Dopo aver svitato e tolto il tappo di carico olio, rabboccare il lubrificante finché nella finestrella di controllo il livello raggiunge il valore massimo.

ATTENZIONE!

- Far attenzione a non ustionarsi durante il controllo.
- Non superare il livello massimo durante il rabbocco. Un eccesso di olio può causare malfunzionamenti e danneggiamento del motore.
- Il livello dell'olio risulta errato se il motociclo viene parcheggiato su una superficie non piana o se il motore è caldo.
- **E' a cura del proprietario controllare periodicamente il livello dell'olio motore e rabboccare se necessario. Un normale consumo di olio può comportare un livello insufficiente anche se i tagliandi sono regolarmente eseguiti.**

Tappo carico olio



MAX

MIN

Finestrella controllo olio

Olio consigliato

Si consiglia di utilizzare esclusivamente olio motore:
ACT-PRO! EVO SYNT 10W-40 (specifiche JASO MA2, API SL/SM).

ATTENZIONE!

- Utilizzare olio di qualità non sufficiente provoca perdite di prestazioni e nei casi più gravi danneggiamento del motore.
- Avarie meccaniche provocate dall'uso di olio non adeguato non sono coperte da garanzia.

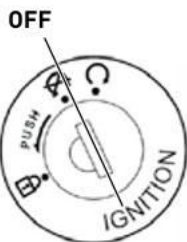

a



c

Tappo serbatoio carburante

RIFORNIMENTO DI CARBURANTE

- a Posizionare il veicolo sul cavalletto laterale dopo aver spento il motore.
- b Dopo aver sollevato il coperchio di protezione ruotare in senso orario la chiave nella serratura del serbatoio carburante fino ad ottenere l'apertura del tappo del serbatoio stesso.
- c Per chiudere il serbatoio premere verso il basso il tappo e la serratura si bloccherà automaticamente.

Utilizzare sempre il veicolo in un luogo sufficientemente aerato. Non riempire di benzina il serbatoio oltre il livello massimo.

ATTENZIONE!

- Durante il rifornimento fare molta attenzione a non ustionarsi: il carburante è infatti facilmente infiammabile ed esplosivo.
- Il veicolo è compatibile con carburante E5, cioè composto da massimo il 5% di etanolo, come indicato su apposita etichetta.
- L'utilizzo di carburante non conforme alle specifiche del costruttore comporta l'esclusione dalla garanzia.
- Non utilizzare acqua in pressione sul tappo carburante per evitare che l'acqua entri nel serbatoio.

- Fare attenzione a non far cadere il carburante sulla vernice del motociclo: in caso pulire immediatamente.
- Se l'indicatore "E" lampeggia continuamente durante la guida rifornirsi al più presto di carburante.
- Un livello insufficiente di carburante può causare problemi di avviamento del motore e danni della pompa carburante.

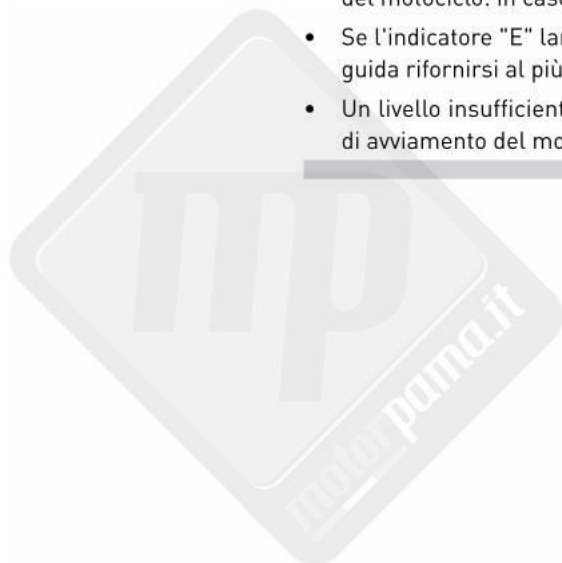



CONTROLLO ACCELERATORE

Controllare che la manopola dell'acceleratore presenti un gioco libero di 2÷4 mm.

Controllare inoltre che l'apertura sia scorrevole e che la chiusura sia totale ed automatica in tutte le posizioni dello sterzo.

ATTENZIONE!

Il mancato ritorno automatico dell'acceleratore può causare situazioni di pericolo e cadute.

Se necessario registrare il comando dell'acceleratore (pag. 76).

CONTROLLO STERZO

Muovere il manubrio in avanti, indietro, verso destra e verso sinistra, controllare che non ci siano giochi o parti non fissate correttamente.

Verificare che lo sterzo ruoti liberamente.

Se viene riscontrata qualche anomalia contattare un punto di assistenza **VOGE** per un controllo .



2 ÷ 4 mm

CONTROLLO AMMORTIZZATORI

Controllare le condizioni degli ammortizzatori anteriori e posteriore premendo verso il basso il manubrio e la sella ripetutamente. Verificare che gli ammortizzatori non siano troppo cedevoli o poco progressivi.
Controllare eventuali rumori anomali.



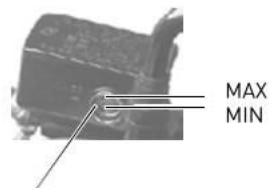

Finestra controllo olio freno anteriore

MAX
MIN



Finestra controllo olio freno posteriore

MAX
MIN



Freno anteriore



Freno posteriore

CONTROLLO FRENI

Livello liquido freni a disco anteriore e posteriore

- Mantenere il manubrio in posizione orizzontale e controllare che il livello del liquido nel serbatoio sia compreso tra il massimo e il minimo indicati.
- Se il livello nel serbatoio è prossimo al minimo controllare visivamente l'usura delle pastiglie del freno. Nel caso le pastiglie non siano usurate potrebbero esserci delle perdite nel circuito idraulico. Contattare al più presto un punto di assistenza **VOGE** per un'ispezione.

Rabbocco e sostituzione liquido freno a disco

Rivolgersi ad un'officina autorizzata **VOGE**.

Controllo usura pastiglie freno

Controllare visivamente lo stato di usura delle pastiglie. Le pastiglie sono da sostituire se non sono più visibili gli indicatori di usura presenti sulle stesse.

ATTENZIONE!

- Per la sostituzione delle pastiglie freno rivolgersi ad una officina autorizzata **VOGE**.
- Dopo aver sostituito le pastiglie freno azionare più volte la leva freno allo scopo di riposizionare le pastiglie.



Tappo serbatoio
liquido refrigerante

Serbatoio
liquido refrigerante



CONTROLLO LIQUIDO REFRIGERANTE

- a Parcheggiare il veicolo in piano mantenendolo verticale.
- b Controllare che nel serbatoio il livello del liquido sia compreso tra il livello massimo e quello minimo (visibile dal lato destro del veicolo).

Nel caso il livello sia inferiore al minimo procedere al rabbocco di liquido refrigerante.

Rabbocco liquido refrigerante

- a Parcheggiare il veicolo in piano mantenendolo verticale.

ATTENZIONE!

Allo scopo di evitare ustioni non aprire mai il tappo del vaso di espansione quando il motore è caldo.

- b Rimuovere il tappo del serbatoio e rabboccare sino al livello massimo con liquido per impianti di raffreddamento ACT-PRO! PERMANENT FLUID (specifiche UNE 26-261-88, ASTM D 3306, BS 6580).



ATTENZIONE!

- Rabboccare solo attraverso il tappo del serbatoio di espansione e non rimuovere il tappo del radiatore.
 - Se il livello del liquido continua a calare nonostante periodici rabbocchi contattare un'officina **VOGE** per un controllo.
-

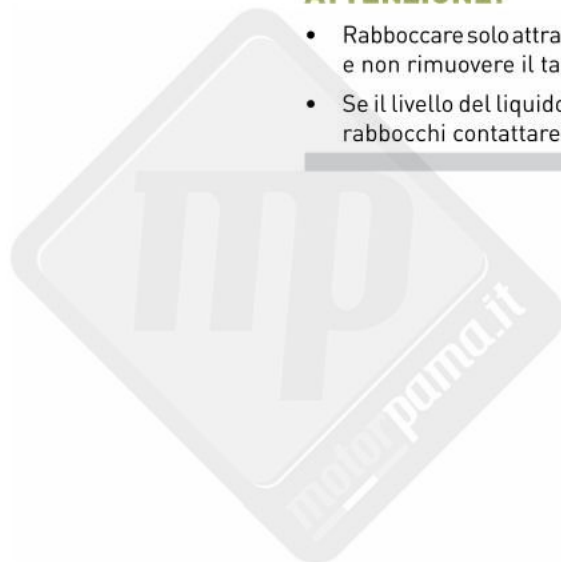

CONTROLLO LUCE DI ARRESTO

- Girare la chiave su "ON".
- Tirare la leva freno anteriore e posteriore alternativamente e verificare che la luce si accenda.
- Controllare che il fanale posteriore non sia danneggiato o sporco.

CONTROLLO INDICATORI DI DIREZIONE

- Girare la chiave su "ON".
- Agire sul comando degli indicatori e verificare che le frecce di destra e di sinistra lampeggino.

CONTROLLO SPECCHI RETROVISORI

Sedersi sulla sella e regolare gli specchi in modo da avere una corretta visione alle spalle.

Verificare che gli specchi non siano danneggiati o sporchi.



CONTROLLO PNEUMATICI

Controllare la pressione con un manometro. La misura va effettuata quando il pneumatico è freddo.

Pressione pneumatici

Ruota anteriore: 2,25 bar (solo pilota)
2,50 bar (pilota e passeggero)

Ruota posteriore: 2,25 bar (solo pilota)
2,50 bar (pilota e passeggero)



- Controllare che nel battistrada dei pneumatici non siano rimasti frammenti metallici, chiodi o ghiaia. Eventualmente rimuoverli.
- Controllare lo stato di usura. Sostituire il pneumatico se presenta usura eccessiva od irregolare.

ATTENZIONE!

Pressione non corretta, usura eccessiva od irregolare del pneumatico riducono la stabilità del veicolo.



Vite regolazione laterale sinistra

Vite regolazione inferiore

CONTROLLO FANALI

A motore acceso verificare il corretto funzionamento delle luci di posizione anteriore e posteriore, del proiettore abbagliante ed anabbagliante, della luce targa.

Controllare inoltre che i fanali non siano danneggiati o sporchi.

Regolazione del proiettore anteriore

Sedersi sul veicolo alla distanza di 10 metri da una parete. Accendere il proiettore anabbagliante e misurare l'altezza massima della zona illuminata.

- valore standard altezza da terra: $9/10$ dell'altezza totale.

Per la regolazione svitare le due viti laterali di fissaggio del faro e quella inferiore: regolare il proiettore e poi riavvitare le viti.

CONTROLLO CONTACHILOMETRI

Verificare che il contachilometri ed il tachimetro funzionino correttamente.

CONTROLLO AVVISATORE ACUSTICO

Girare la chiave nella posizione "ON", premere il pulsante dell'avvisatore acustico e verificarne il corretto funzionamento.

CONTROLLO GENERALE

Osservare il motociclo e verificare che non ci siano danni evidenti a parti meccaniche, che il rumore e la fumosità allo scarico non siano eccessivi e che non siano presenti rumori anormali.

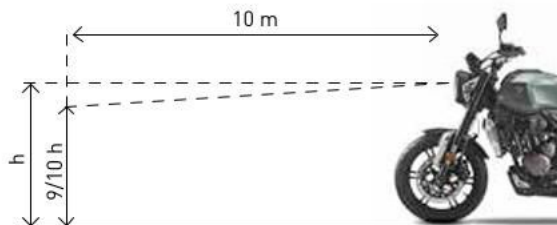

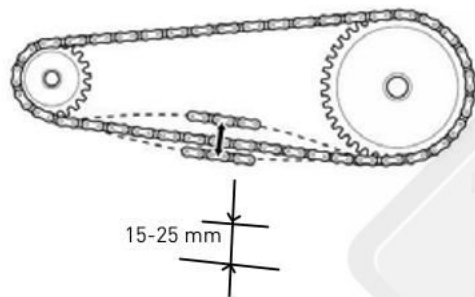

CONTROLLO CATENA DI TRASMISSIONE

- Dopo aver arrestato il motore posizionare il veicolo sul cavalletto laterale con il cambio in folle.
- Verificare che in un punto intermedio del ramo inferiore della catena, a metà tra pignone e corona, sia presente un gioco verticale di 15-25 mm.
- Dopo aver spostato il veicolo in avanti verificare in altri punti il gioco libero della catena: esso deve mantenersi costante.

ATTENZIONE

- Se in alcuni punti è presente un gioco maggiore o minore, è possibile che delle maglie della catena siano schiacciate o grippate. In tal caso contattare al più presto un punto di assistenza **VOGE**. Per evitare eventuali grippaggi è buona norma lubrificare spesso la catena come indicato a pag. 69.
- Se il gioco della catena è costante in diversi punti, ma sempre inferiore o maggiore di 15-25 mm, effettuare la regolazione della catena, come indicato a pag. 68.

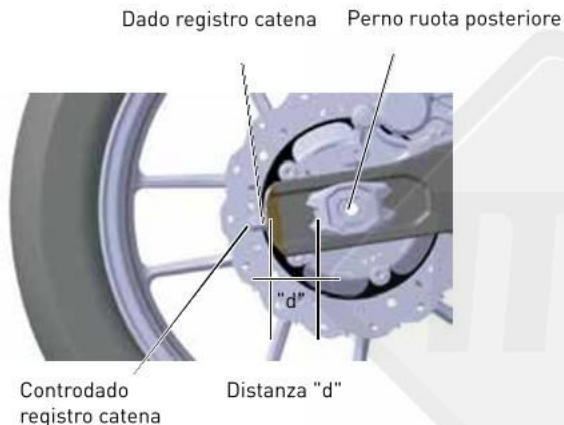

REGOLAZIONE CATENA DI TRASMISSIONE

- Posizionare il veicolo sul cavalletto laterale.
- Allentare il dado del perno ruota e il controdado di ogni lato del forcellone posteriore.
- Ruotare il dado registro catena finchè si ottiene un gioco verticale di 15-25 mm (in senso antiorario per allentare la catena).
- Serrare con cura il perno ruota
Coppia di serraggio 95 Nm (9,5 kgm).
- Serrare con cura ogni controdado
Coppia di serraggio 6 Nm (0,61 kgm).

ATTENZIONE

- Fare in modo che la distanza "d" sia uguale per i lati destro e sinistro del forcellone.
- Durante la regolazione fare attenzione a non lesionare il sensore velocità e la ruota fonica.

LUBRIFICAZIONE E PULIZIA CATENA DI TRASMISSIONE

La catena di trasmissione è costituita da maglie e da anelli di tenuta (per mantenere il grasso all'interno); si raccomanda quindi la massima attenzione durante le operazioni di lubrificazione e lavaggio.

Lubrificazione

- Lubrificare la catena ogni 500 km.
- E' meglio lubrificare la catena quando il motore è ancora caldo dopo la guida per consentire al lubrificante di penetrare meglio nelle maglie.
- Applicare il lubrificante alla sommità dell'area di sovrapposizione delle maglie del ramo inferiore della catena, in modo che la forza centrifuga lo faccia penetrare durante la marcia.

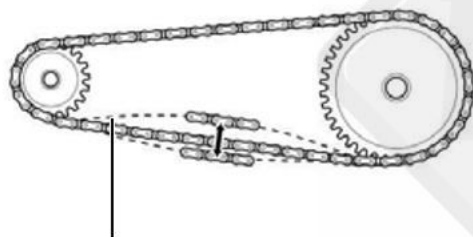

Sommità dell'area di sovrapposizione delle maglie



3.2 MANUTENZIONE PERIODICA

- Per assicurare una guida sicura e confortevole è necessario effettuare con scrupolo le operazioni di manutenzione periodica illustrate.
- Se il motociclo non viene utilizzato per un lungo periodo è necessario effettuare un controllo generale al momento di rimmetterlo in funzione.
- Si raccomanda inoltre di effettuare la prima ispezione secondo la periodicità specificata nella tavola di manutenzione o entro il primo mese.

ATTENZIONE!

- Rivolgere la massima attenzione alla sicurezza personale durante le operazioni di manutenzione.
- Porre il motociclo sul cavalletto centrale e sul piano.
- Utilizzare utensili adeguati per le operazioni previste.
- Operare sempre a motore spento.
- Dopo essere stato spento il motore rimane caldo per molto tempo. Fare attenzione a non scottarsi.



LUBRIFICAZIONE GENERALE

Provvedere periodicamente alla lubrificazione di tutte le parti in scorrimento tra loro.

PULIZIA

Pulire spesso il veicolo per evitare che l'accumulo di polvere o sporco danneggi la funzionalità dei singoli componenti.

ATTENZIONE

- Fare attenzione che i detergenti usati per la pulizia ed il lavaggio del veicolo non contengano agenti chimici dannosi per la vernice della carrozzeria.
- Se il veicolo non viene utilizzato per un periodo di tempo piuttosto lungo, prima della partenza controllare la funzionalità di ogni parte e procedere alla lubrificazione. Solo dopo aver effettuato tali controlli, avviare il motore.

ISPEZIONE FILTRO ARIA

Polvere e sporco nel filtro aria causano perdita di prestazioni, aumento del consumo e delle emissioni inquinanti.

Per la pulizia e la sostituzione, secondo quanto indicato nella tavola di manutenzione, data la complessità delle operazioni e per motivi di sicurezza, è necessario rivolgersi ad un'officina autorizzata **VOGE**.

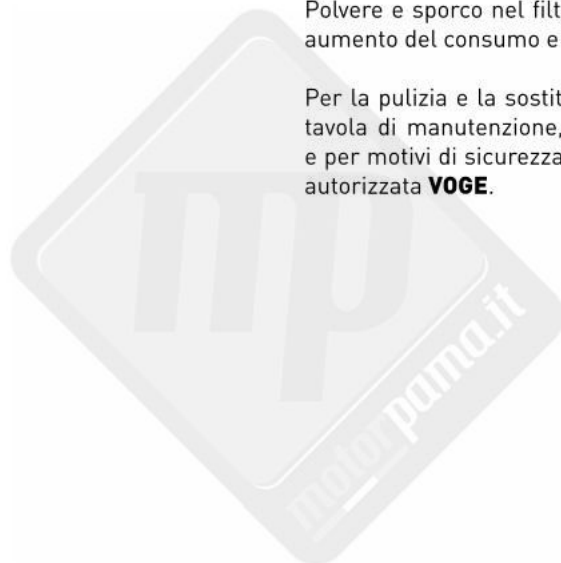

Tappo carico olio

MAX
MIN

Finestrella controllo olio



Vite di drenaggio

SOSTITUZIONE OLIO MOTORE

Poichè la sostituzione dell'olio motore potrebbe risultare piuttosto difficile ad un operatore inesperto, si consiglia di rivolgersi ad un'officina autorizzata **VOGHE**. Nel caso si intenda procedere comunque, seguire attentamente le istruzioni qui riportate.

Sostituire l'olio motore alle scadenze indicate nella tabella di manutenzione.

Quantità olio motore

Sostituzione con cambio filtro 1,4 litri

Sostituzione olio

- a Parcheggiare il veicolo in piano sul cavalletto laterale.
- b Dopo aver rimosso lo spoiler inferiore che copre la marmitta mettere un recipiente sotto la vite di drenaggio per raccogliere l'olio esausto (la vite di drenaggio si trova sotto il motore lato sinistro).

ATTENZIONE

Per evitare che l'olio drenando danneggi la marmitta disporre una protezione tra la vite di drenaggio e la marmitta.



Tappo
filtro a cartuccia [2]



Filtro a cartuccia [4]



(1) (2) (3) (4) (5)

- c** Svitare e togliere il tappo di carico. Rimuovere la vite di drenaggio per far defluire l'olio. L'olio fuoriesce più facilmente a motore caldo.
- d** Pulire la vite di drenaggio e reinstallarla serrandola con cura. Verificare lo stato della rondella della vite di drenaggio e sostituire se necessario.

ATTENZIONE!

Attenzione a non ustionarsi con l'olio bollente durante le operazioni.

- e** Dopo aver rimosso le viti del tappo filtro (1), il tappo stesso (2) e la guarnizione (3) rimuovere il filtro olio (4) (sul lato destro del veicolo) e la molla (5).
- f** Lasciare drenare l'olio rimasto e gettare il vecchio filtro olio.
- g** Verificare che la guarnizione del tappo (3) sia in buone condizioni.
- h** Installare con cura la molla (5) ed il nuovo filtro olio a cartuccia (4).

Sostituire il filtro con uno nuovo avendo cura, nella reinstallazione, di posizionare il lato in gomma del filtro verso l'esterno

Tappo carico olio



Finestrella controllo olio

MAX
MIN

e che la guarnizione di tenuta sia correttamente installata.

- i** Serrare il tappo del filtro (2) e le tre viti (1).
- l** Rabboccare il quantitativo corretto di olio motore ACT-PRO! EVO SYNT 10W-40 (specifiche JASO MA2, API SL/SM). Controllare il livello come indicato a pag. 54.
- m** Scaldare il motore. Mantenendo il veicolo in posizione verticale rispetto al terreno e con entrambe le ruote a terra ricontrollare il livello dell'olio dopo aver spento e raffreddato il motore. Assicurarsi che non ci siano perdite di olio.

ATTENZIONE

Non disperdere gli olii esausti nell'ambiente.

Gioco libero acceleratore:
2-6 mm

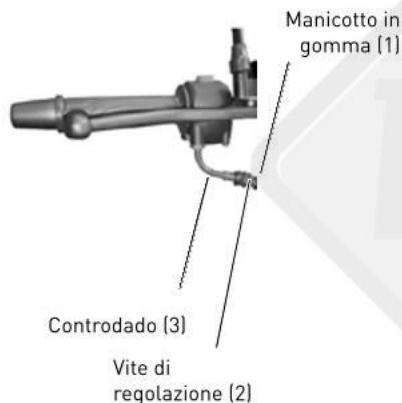

REGOLAZIONE ACCELERATORE

Nel caso in cui la manopola dell'acceleratore non presenti un gioco libero di 2-6 mm (come indicato a pag. 59) è necessaria la regolazione come di seguito descritto:

- a** Fare scorrere il manicotto di gomma (1) per scoprire la vite di regolazione (2).
- b** Allentare il controdado (3).
- c** Ruotare la vite di regolazione (2) fino ad ottenere il corretto gioco libero.
- d** Serrare il controdado (3) e reinstallare il manicotto di gomma (1).

ATTENZIONE!

- Assicurarsi che, con il veicolo sul cavalletto laterale, si verifichi il ritorno automatico della manopola dell'acceleratore anche ruotando lo sterzo nelle varie posizioni, garantendo così il minimo del motore.
- Il mancato ritorno automatico dell'acceleratore può causare situazioni di pericolo e cadute.



REGOLAZIONE LEVA FRIZIONE

Nel caso in cui la leva della frizione non presenti un gioco libero di 5-8 mm è necessaria la regolazione come di seguito descritto:

- a Rimuovere il manicotto di gomma per scoprire la vite di regolazione (1).
- b Allentare il controdado (2).
- c Ruotare la vite di regolazione (1) fino ad ottenere il corretto gioco libero.
- d Serrare il controdado (2) e reinstallare il manicotto di gomma.



Vite di regolazione (1) Controdado (2)
(sotto il manicotto in gomma)

ATTENZIONE!

- Un eccessivo gioco libero della leva frizione può causare danneggiamenti della frizione (si brucia) e del cambio marce.
- Per motivi di sicurezza effettuare la regolazione della leva frizione solo quando il veicolo è fermo. Togliere le mani dal manubrio è contro il Codice della Strada e riduce la capacità di controllo del veicolo.
- Dopo la regolazione e prima di guidare verificare il corretto funzionamento della leva.

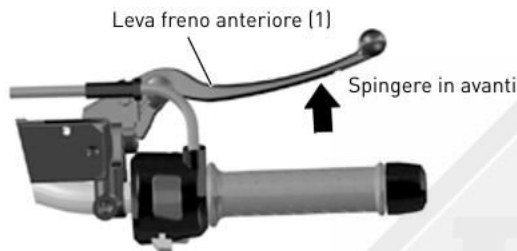

REGOLAZIONE LEVA FRENO ANTERIORE

Sulla leva freno anteriore è presente un regolatore con cinque posizioni per adattare la posizione della leva stessa alla mano del pilota.

Spingere la leva (1) in avanti e ruotare il regolatore (2) fino ad allineare con il riferimento (3) il numero indicato sul regolatore stesso. La distanza della leva dal manubrio può variare da un minimo (posizione 5) ad un massimo (posizione 1).

ATTENZIONE!

- Per motivi di sicurezza effettuare la regolazione della leva freno anteriore solo quando il veicolo è fermo. Togliere le mani dal manubrio è contro il Codice della Strada e riduce la capacità di controllo del veicolo.
- Dopo la regolazione e prima di guidare verificare il corretto funzionamento della leva.



REGOLAZIONE CAMBIO MARCE

Il pedale del cambio marce è regolabile in base alle esigenze di guida.

Regolazione:

- Allentare i due dadi esagonali (1) alle estremità dell'asta rinvio leva cambio.
- Ruotare l'asta leva cambio(2) finché la leva non si trova nella posizione desiderata.
- Serrare i due dadi esagonali.



ATTENZIONE!

Dopo la regolazione e prima di guidare verificare il corretto funzionamento della leva cambio marce.

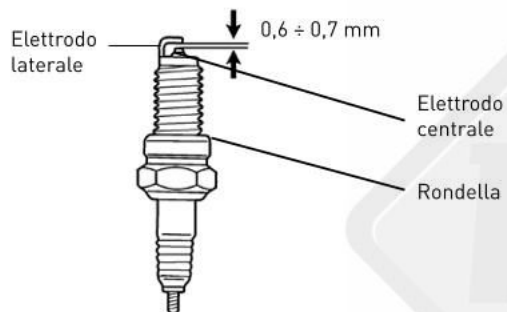

ISPEZIONE CANDELA

Per l'ispezione candela, per la complessità delle operazioni e per motivi di sicurezza, è necessario rivolgersi ad un'officina autorizzata **VOGE**.

Specifiche candela

BOSCH B8RC

Distanza elettrodi: $0,6 \div 0,7 \text{ mm}$



Vano batteria

ISPEZIONE BATTERIA

Questo veicolo adotta una batteria di tipo sigillato che non richiede rabbocchi di acqua distillata.

ATTENZIONE!

- Non togliere mai i tappi degli elettrodi.
- La batteria genera gas esplosivi. Tenerla quindi lontano da fiamme e scintille.
- All'interno della batteria è contenuto un acido. Tenerla fuori dalla portata di bambini e maneggiarla con prudenza.

Pulizia terminali

- a Aprire il vano di accesso alla batteria dopo la rimozione della sella anteriore (i dettagli a pag. 24).
- b Controllare lo stato dei terminali. Se i terminali sono ossidati smontare la batteria e pulirli con una spazzola metallica.
- c Dopo aver pulito i terminali applicarvi un leggero strato di grasso prima di rimontare la batteria.

Dopo la reinstallazione della batteria aspettare un minuto prima di avviare il motore per consentire l'inizializzazione dell'impianto elettrico.

ATTENZIONE!

- Girare la chiave su "**OFF**" prima di accedere alla batteria.
- Quando la batteria viene smontata il terminale negativo (verde) va scollegato prima di quello positivo (rosso), quando viene rimontata va collegato prima il positivo.
- Serrare propriamente i dadi dei terminali.

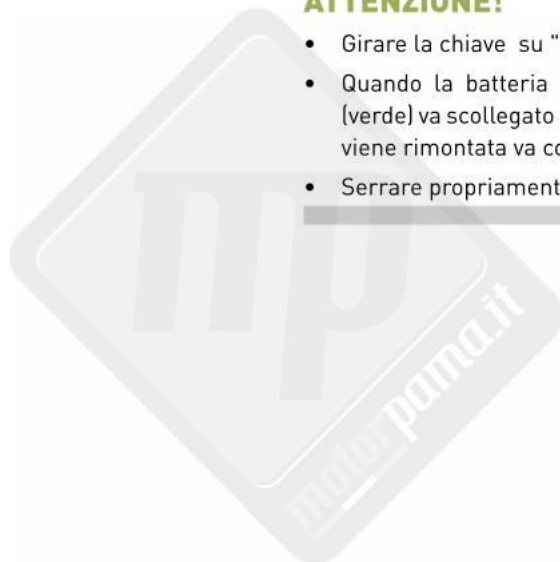



Conservazione della batteria

La batteria tende naturalmente a scaricarsi se non viene periodicamente caricata. Inoltre quando si scarica completamente avvengono all'interno della batteria reazioni chimiche che la danneggiano in modo irreparabile.

ATTENZIONE!

- In caso il veicolo non venga utilizzato per più di 15 giorni la batteria va smontata, caricata mensilmente e conservata in un luogo fresco. Se la batteria viene lasciata sul veicolo scollegare l'elettrodo negativo.
- Se il veicolo viene tenuto inutilizzato per lunghi periodi senza prendere adeguate precauzioni la batteria si danneggia. Tale danno non è coperto da garanzia.



Vano portafusibili
nel vano batteria

Vano portafusibili
vano sottosella
posteriore

SOSTITUZIONE FUSIBILI

Ruotare la chiave su "OFF" prima di controllare se il fusibile è bruciato.

Per le specifiche tecniche fare riferimento a quanto riportato sui fusibili stessi e sostituire sempre con fusibili equivalenti.

Sostituzione

- Ricercare la causa che ha fatto bruciare il fusibile prima di sostituirlo.
- Aprire il vano portafusibili (uno nel vano batteria e uno nel sottosella posteriore) e rimuovere il fusibile. I fusibili di riserva sono invece nel vano batteria.
- Utilizzare sempre ricambi originali quando si sostituiscono componenti elettrici.
- Far attenzione a non far scorrere acqua nel vano fusibili quando si lava il veicolo.

ATTENZIONE!

- Dopo aver installato il fusibile controllare che i terminali non siano laschi, causa questa di malfunzionamenti dell'impianto elettrico.
- Fusibili con caratteristiche diverse da quelle indicate possono causare danni all'impianto elettrico.



Connettore diagnosi sistema alimentazione

Il connettore di diagnosi è situato nel vano batteria; servirà all'officina autorizzata **VOGE** per l'ispezione del sistema di alimentazione ad iniezione.



Connettore
sistema di
diagnosi





3.3 IN CASO DI GUASTO

Nel caso si verificasse qualsiasi tipo di problema o irregolarità nel funzionamento del veicolo è buona norma recarsi tempestivamente presso un punto di assistenza **VOGE** dove sono disponibili i ricambi originali **VOGE** che assicurano un livello di qualità adatto al veicolo (oltre alla validità della garanzia).





	A primi 1000 km	ogni 5000 km *	ogni 10000 km	Ispezioni pre-guida
Olio motore controllo	•	CONTROLLARE OGNI 500 KM		•
Olio motore sostituzione	S	S	S	
Filtro olio		S	S	
Candela			S(20)	
Iniezione elettronica			•	
Cavo acceleratore	•	•	•	•
Filtro aria**		•	S	
Gioco valvole			C(20)	
Liquido refrigerante	•	SOSTITUIRE OGNI 2 ANNI		•
Catena trasmissione		CONTROLLARE E LUBRIFICARE OGNI 1000 KM		
Filtro carburante			S(10)	
Frizione		•	•	
Fluido freni	•	SOSTITUIRE OGNI 2 ANNI		•
Freni	•	•	•	•
Viti e dadi	•	•	•	
Cuscinetti di sterzo	•	•	•	•
Pneumatici	•	•	•	•
Batteria		•	•	

(•) Controllo. Inclusa anche pulizia, registrazione, riparazione o sostituzione (S) Sostituzione, (S10) Sostituire ogni 10000 km, (S20) Sostituire ogni 20000 km, (C20) Controllare ogni 20000 km

(*) Oppure ogni anno se non viene raggiunto il chilometraggio

(**) Sostituire più spesso se il veicolo viene utilizzato su strade polverose





INDICE ANALITICO

INDICE ANALITICO

- A** ABS, 48
Acceleratore:
 controllo, 59
 regolazione, 76
Accessori e modifiche, 30
Ammortizzatore posteriore: regolazione, 29
Avviamento elettrico, 40
Avvisatore acustico, 22
- B** Batteria, 81
Bloccasterzo, 18
Blocchetto multifunzione, 17
- C** Cambio marce, 43
Candela, 80
Carburante, 57
Carico, 38
Catena:
 Controllo, 67
 Lubrificazione, 69
 Regolazione, 68
Cavalletto laterale, 26
Comando indicatori di direzione, 21
- Contachilometri, 13
Controlli pre-guida, 54
- E** Etichette, 11
- F** Filtro aria, 72
Frece, Vedi Comando indicatori di direzione
Freni: controlli 61
Fusibili, 84
- I** Indicatore livello carburante, 14
Indicatore marcia inserita, 13
- L** Leva frizione: regolazione, 77
Liquido refrigerante, 62
Luci, 21-22
- M** Manutenzione periodica, 87
- N** Numero di motore, 7
Numero di telaio, 6



- O** Olio motore:
controllo, 54
rabbocco, 55
sostituzione, 73-75
- P** Parcheggio, 46-47
Pastiglie freno, 61
Pneumatici:
dimensioni, Vedi Scheda tecnica
pressione e controllo, 65
Preso USB, 23
Pulsante avviamento, 19
- R** Rodaggio, 50
- S** Scheda tecnica, 32
Sella
Rimozione sella anteriore, 24
Vano sottosella posteriore, 24
Specchi retrovisori, 28
Spia abbaglianti, 15
Spia ABS, 16
Spia cambio folle, 15
- Spia controllo iniezione, 16
Spia temperatura liquido refrigerante, 14
Strumentazione, 12
- T** Tachimetro, 13
Targhetta del costruttore, 8
Tavola di manutenzione, 87

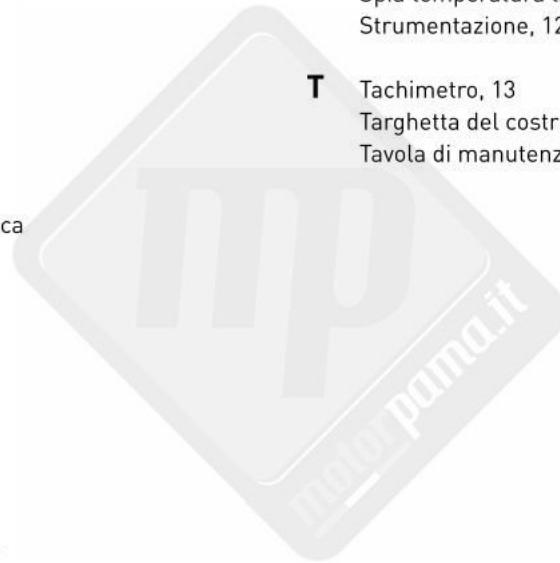



440 40 345



Seguici su



8754e-ADCS E50

Direttiva
EEC 2014/54